

Instructions for Coupler Repair Kit

WARNING: Failure to properly heed these warnings could result in **serious injury or death!**

- **ONLY** use this repair kit with Husky designed couplers.
- Do **NOT** use a coupler with any damaged or worn parts

Assembling the Coupling Mechanism:

1. Be sure the locking lever is in the locked position.
2. Insert the bolt of the locking lever into coupler body as shown.
3. Place the following components on the locking bolt in the order listed below:
 - 3.1 **Spring 1** - Light spring
 - 3.2 **Ball Clamp** - The notched end of the ball clamp will engage the horizontal bar under the housing.
 - 3.3 **Rectangular Spacer**
 - 3.4 **Spring 2** - Heavy spring
4. Secure the repair kit components with the lock nut. Do not lubricate—it will turn hard.

Adjusting the Coupling Mechanism:

1. Put the locking lever in the unlocked position by squeezing the safety latch and rotating it upwards.
2. Insert the hitch ball into the coupling socket. Coupler and hitch ball sizes **MUST** match.
3. Rotate the locking lever to the locked position.
4. Tighten the lock nut so that the ball clamp is raised to the point of contact with the ball. Do not over tighten.
5. Check for proper operation by making sure the locking lever and safety latch can still be opened and closed, and that they latch properly.

WARNING: After adjusting the coupling mechanism, at least 1-1/2 threads must be exposed at the end of the bolt.

NOTE:

- To maintain a secure fit for the hitch ball in the coupling, it will be necessary to occasionally tighten the lock bolt as described above.
- If desired, a padlock may be used to secure the locking lever in the locked position.

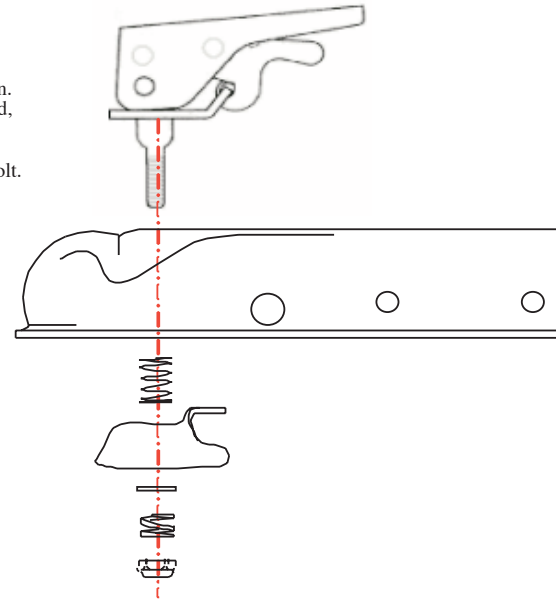

Repair Kit Contents:

Locking Lever w/ Bolt
(locked position)

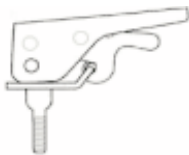

Spring 1



Ball Clamp



Rectangular
Spacer



Spring 2



Lock Nut



Instructions – Trousse de réparation pour coupleur

AVERTISSEMENT : Le non-respect de ces consignes peut occasionner de **graves blessures ou la mort !**

- **Utilisez** cette trousse de réparation **seulement** avec les coupleurs Husky désignés.
- **NE PAS** utiliser un coupleur avec des pièces endommagées ou usées.

Assemblage du mécanisme de couplage :

1. Assurez-vous que le levier de verrouillage est en position verrouillée.
2. Insérez le boulon du levier de verrouillage dans le coupleur, tel qu'il est indiqué.
3. Installez les composants suivants sur le boulon de verrouillage en respectant l'ordre ci-dessous :
 - 3.1 **Ressort 1** - Ressort léger
 - 3.2 **Dispositif de retenue** - l'extrémité entaillée du dispositif de retenue se fixera à la barre horizontale sous le bâti
 - 3.3 **Dispositif d'espacement rectangulaire**
 - 3.4 **Ressort 2** - Ressort puissant
4. Fixez les composants de la trousse de réparation avec le contre-écrou. Ne pas lubrifier—il y aura durcissement.

Ajustement du mécanisme de couplage :

1. Placez le levier de verrouillage à la position déverrouillée en pressant sur le levier de sécurité et en le faisant pivoter vers le haut.
2. Insérez la boule d'attelage dans le receveur du coupleur. La grosseur du coupleur et de la boule d'attelage **DOIVENT** correspondre.
3. Faites pivoter le levier de verrouillage à la position verrouillée.
4. Serrez le contre-écrou pour élever le dispositif de retenue jusqu'à ce qu'il entre en contact avec la boule.
Ne pas trop serrer.
5. Veillez au bon fonctionnement en vous assurant de toujours pouvoir ouvrir et fermer le levier de verrouillage et le levier de sécurité; veillez à ce que les deux se verrouillent adéquatement.

AVERTISSEMENT : Après avoir ajusté le mécanisme de couplage, assurez-vous de laisser au moins 1-1/2 filets ressorti à l'extrémité du boulon.

NOTE :

- Afin de vous assurer que la boule d'attelage est solidement fixée dans le coupleur, vous devrez occasionnellement serrer le boulon de verrouillage, tel qu'il est indiqué ci-dessus.
- Si désiré, vous pouvez utiliser un cadenas pour fixer le levier de verrouillage à la position verrouillée.

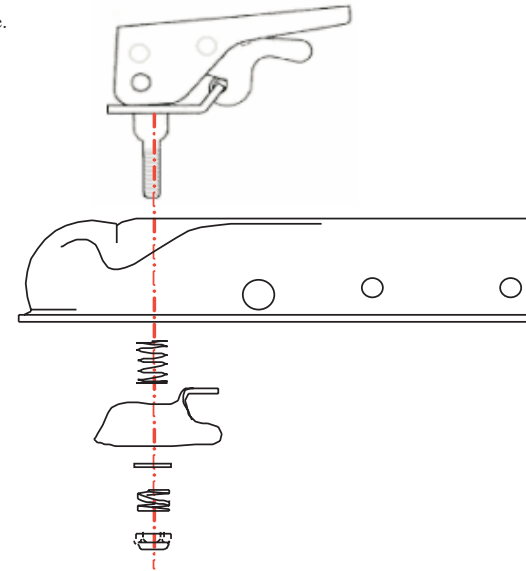

La trousse de réparation contient :

