

#37498 LEFT HAND HUSKY SWAY CONTROL

- Warning, by towing a trailer, you change the handling characteristics of the tow vehicle.
- Warning, short wheel base vehicles may induce sway when towing a trailer. USE EXTREME CAUTION.
- Any welding should be done by a qualified welding shop.
- For units up to 24' use 1 sway control, for units 24' and longer 2 sway controls are recommended

Installation instructions:

Most weight distributing ball mounts come equipped with a sway control ball plate attached. If so, attach the sway control ball to the ball mount using the hole provided. If no sway control ball hole is provided, then use the ball mount bar provided and weld to the ball mount as shown in figure 1.

Measure 24" straight back from the center of the coupler to the left hand side of the trailer frame to determine the location of the trailer tongue ball plate. The trailer tongue ball must be centered on the 24" measurement. Transfer the punch holes from the trailer tongue ball plate to the trailer frame and drill $1\frac{1}{32}$ " holes. Attach the trailer tongue ball plate and the trailer tongue ball to the trailer frame using the self tapping screws provided. See figure 2.

Warning!

The sway control CANNOT be used on trailers with surge brakes! DO NOT speed up if sway occurs. Sway increases with speed. If sway continues, stop the vehicle and inspect all equipment and trailer loading until the cause has been determined and corrected. Trailers should be loaded with heavy items on the floor, in front of the axle. The load should be balanced side to side. Tongue weight should be 10-15% of gross trailer weight for most trailers. Insufficient tongue weight or tail heavy trailers can cause sway. When towing in slippery conditions, such as wet, icy, gravel or snow covered roads, the sway control must be removed. Never paint or lubricate the slide bar.

If the trailer is 24' or longer, the use of both a right hand (item #34715) and left hand sway control (item #37498) is recommended.

Warning! Check all mounting bolts and attachment points for the sway control, hitch and related components every 500 miles, or per the manufacturer's instructions. Whichever is more frequent.

Use:

Hook up the trailer to the tow vehicle. Lubricate the threads on the handle with a drop of oil. Attach the socket on the slide bar to the sway control ball on the ball mount. Secure in place, using a spring clip. Turn the On/Off handle 3 turns counterclockwise to release tension. Place the socket on the main body onto the trailer tongue ball. Secure in place, using a spring clip.

Turning the On/Off handle clockwise, tighten firmly until the handle is parallel with the main body. With a second person watching the sway control and trailer, slowly back the trailer in both directions to a jackknife position and check that the sway control does not hit the bumper or trailer frame and that it does not become fully compressed or come apart. **If any of these items occur when jackknifed, the sway control must be removed while backing.** Road and weather conditions, loading and design of the trailer as well as power steering, wheel alignment and the oscillation point of the tow vehicle and trailer all affect towing characteristics.

Starting with the factory preset tension, road test the sway control. If this is not enough sway control, then adjust the break tension screw $\frac{1}{4}$ turn clockwise. Road test again and repeat (if necessary) until proper sway control is achieved. Larger or heavier trailers or broad sided trailers may require the use of two sway controls. After a 1,000 mile break-in period, remove the slide bar and clean it using a wire brush or steel wool. The slide bar should then be cleaned every 10,000 miles. Check all mounting bolts and attachment points for the sway control, hitch and related components every 500 miles, or per the manufacturer's instructions. Whichever is more frequent.

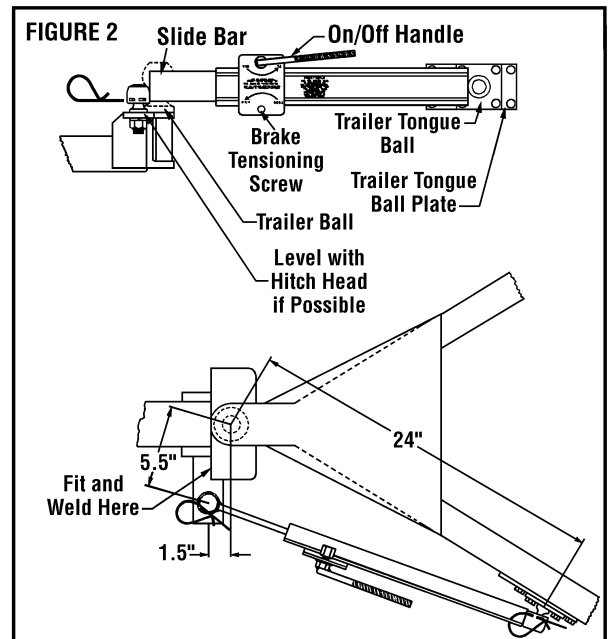
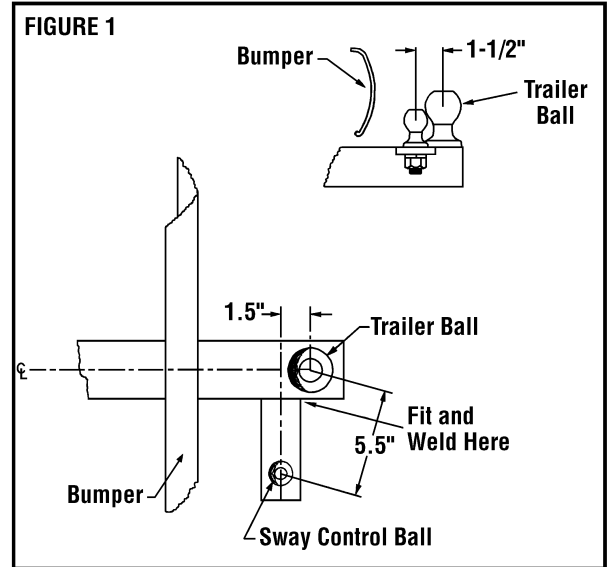

#37498 STABILISATEUR GAUCHE HUSKY

- ATTENTION. Le fait d'atteler une remorque à votre véhicule modifie les caractéristiques de manoeuvrabilité de ce dernier.
- ATTENTION. Les véhicules à empattement court peuvent provoquer un phénomène de roulis de la remorque qui y est attelée. VOUS DEVEZ FAIRE PREUVE D'UNE EXTRÊME PRUDENCE.
- Les opérations de soudage devraient être effectuées par un soudeur expérimenté.
- Pour les unités de 24' ou moins, utiliser un seul contrôle anti-roulis.
- Pour les unités de plus de 24', 2 contrôles anti-roule sont recommandés

Instructions d'installation

En règle générale, les attaches à boule répartitrices de charge sont équipées d'une plaque auxiliaire à boule anti-roulis. Il ne vous suffit alors que de fixer la boule anti-roulis à la plaque dans l'ouverture prévue à cet effet. Si cette ouverture n'a pas été pratiquée, vous devez souder la barre de support de boule qui vous est fournie à l'attache, tel qu'il est illustré à la figure 1.

Afin de situer l'emplacement de la plaque à boule de fourche de la remorque, mesurer une distance de 24 po en vous éloignant du centre de l'attelage du côté gauche du châssis de la remorque. Le centre de la boule de fourche de la remorque doit être située à cet endroit. Marquer au poinçon le centre des trous de la plaque à boule de fourche de la remorque sur le châssis de celle-ci et pratiquer des trous de $1\frac{1}{32}$ po à ces endroits. Fixer la plaque à boule et la boule de fourche de la remorque au châssis en utilisant les vis taraudeuses qui vous sont fournies. Voir la figure 2.

Attention!

IL NE FAUT JAMAIS UTILISER le dispositif anti-roulis sur les remorques équipées de freins à inertie! IL NE FAUT JAMAIS ACCÉLÉRER lorsque le phénomène de roulis se déclare, car un accroissement de vitesse accentue celui-ci. Si le roulis persiste, arrêter votre véhicule et examiner votre équipement, ainsi que la distribution de la charge dans votre remorque, afin de déterminer la cause du problème et l'éliminer. Les articles lourds devraient être placés sur le plancher de la remorque, en avant de l'essieu. Il faut répartir la charge de chaque côté. Pour la plupart des remorques, le poids à la fourche devrait correspondre à 10-15% du poids brut de la remorque. Il suffit d'un poids insuffisant à la fourche ou d'une lourde charge disposée en hauteur pour provoquer le roulis. Il faut enlever le dispositif anti-roulis lorsqu'il y a risque de dérapage, comme sur les routes de gravier ou les routes détrempeées, glacées ou enneigées. Ne jamais peindre ou lubrifier la barre coulissante.

Si la longueur de la remorque est de 24' ou plus, l'utilisation du stabilisateur droit (pièce #34715) et du stabilisateur gauche (pièce #37498) est recommandée.

Avertissement ! Vérifier toutes les montures de boulons, les points d'attaches du stabilisateur, l'attache remorque et toutes les composantes reliées, tous les 500 milles ou selon les recommandations du fabricant.

Mode d'emploi

Atteler la remorque au véhicule. Lubrifier les filets de la poignée avec un peu d'huile. Placer la rotule de la barre coulissante sur la boule anti-roulis de la plaque et la fixer en place à l'aide d'une pince à ressort. Faire faire trois tours complets à la poignée «On/Off» dans le sens antihoraire pour relâcher la tension. Placer la rotule du corps principal du bras sur la boule de fourche de la remorque. La fixer en place à l'aide d'une pince à ressort.

Tourner la poignée «On/Off» dans le sens horaire et bien la serrer jusqu'à ce qu'elle soit parallèle au corps principal du bras. Pendant qu'une autre personne surveille le dispositif anti-roulis et la remorque, faire marche arrière de façon à mettre la remorque en portefeuille dans les deux directions; il faut s'assurer que le dispositif anti-roulis ne heurte pas le pare-chocs ou le châssis de la remorque et qu'il ne se comprime pas complètement ou se désassemble. Si vous éprouvez de tels problèmes avec la remorque en portefeuille, vous devez enlever le dispositif anti-roulis avant de faire marche arrière. Les conditions de la route et du temps, la charge dans la remorque et le modèle de remorque utilisé, l'utilisation d'une direction assistée, le réglage de la géométrie et le point d'oscillation de l'ensemble véhicule et remorque sont tous des éléments qui influent sur les caractéristiques de remorquage.

Sans modifier la tension établie à l'usine, faire un essai sur route du dispositif anti-roulis. Si celui-ci n'est pas assez efficace, donner $\frac{1}{4}$ tour à la vis de réglage de tension dans le sens horaire. Refaire l'essai sur route et régler à nouveau la vis de tension, si nécessaire. Il se peut que les grosses remorques, les remorques lourdes ou les remorques larges exigent deux dispositifs anti-roulis. Après 1 600 km de rodage, il faut enlever la barre coulissante et la nettoyer à la brosse métallique ou à la laine d'acier. Celle-ci doit être nettoyée par la suite tous les 16 000 km. Vérifier toutes les montures de boulons, les points d'attaches du stabilisateur, l'attache remorque et toutes les composantes reliées, tous les 500 milles ou selon les recommandations du fabricant.

