

ESCORT® DIGITAL™ Electronic Brake Control

IMPORTANT:

Read the following instructions carefully before installing and/or operating the brake control. **If you have any concerns with this product or the installation process, our technical support team can assist you. Call (877) 544 4449.**

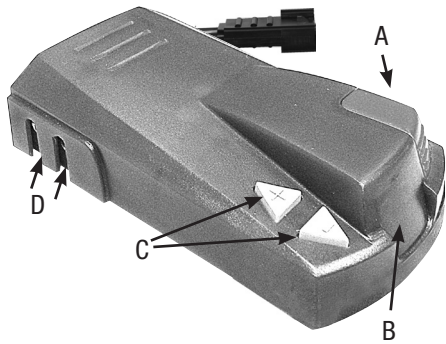

- A. Vertical slide button for manual override
- B. Digital display
- C. Digital power setting buttons
- D. Mounting bracket holes

INSTALLATION PRECAUTIONS:

- Braking capacity is for 2, 4 or 6 trailer brake applications.
- This brake control will apply the trailer brakes while in reverse.
- This brake control is not reverse polarity protected. Reversing the connection to the vehicle battery or the breakaway battery on the trailer will damage the brake control.
- This brake control is designed to operate with electric trailer brakes and electric-hydraulic brake systems.

WIRING GUIDE:

The ESCORT® DIGITAL™ came equipped with a quick connector plug wired to the back of the controller.

OPTION: If your vehicle came equipped with a factory tow package, brake control function wires may exist under the vehicle dash (usually found under the driver side dash). Consult vehicle manual or call for location. Purchase a vehicle specific Plug-in Simple!® brake control quick connector and simply plug into the factory tow package plug.

Plug-In Simple® Connector Instructions

1. Plug the Husky® Plug-In Simple!® connector into the vehicle connector located under dash.
2. Test all functions.

UNIVERSAL INSTALLATION

Remove the quick connector plug on the brake control and splice the wires to the function wires.

QUICK INSTALL OPTION

See store personnel to purchase Plug-In Simple!® brake control connector

LIMITED LIFETIME WARRANTY

Hopkins Manufacturing Corporation warrants Quest®, Escort® and Escort® Digital™ brake control products to be free from defects in material and workmanship, under normal use and service, for the original buyer's lifetime from the date of original purchase.

This warranty does not cover, and Hopkins Manufacturing Corporation is not liable for, the cost of repair or replacement of parts which have been subjected to misuse, negligence, accident, improper installation, modification, or normal deterioration due to wear and exposure, or defects caused by unauthorized repairs. THE ORIGINAL BUYER'S EXCLUSIVE REMEDIES UNDER THIS LIMITED WARRANTY SHALL BE LIMITED TO REPAIR OR REPLACEMENT (AT THE OPTION OF HOPKINS MANUFACTURING CORPORATION) OF THE DEFECTIVE PRODUCT OR PART. The repair or replacement of the product or part under warranty will be made by Hopkins Manufacturing Corporation without charge for parts or labor.

UNDER NO CIRCUMSTANCES WILL HOPKINS MANUFACTURING CORPORATION BE LIABLE FOR INCIDENTAL OR CONSEQUENTIAL DAMAGES, INCLUDING BUT NOT LIMITED TO DAMAGE TO OR LOSS OF OTHER PROPERTY OR EQUIPMENT. Some states do not allow the exclusion or limitation of incidental or consequential damages, so the above limitations or exclusions may not apply to you. This warranty gives you specific legal rights, and you may also have other rights which vary from state to state.

In order to obtain performance under this warranty, return the defective product, postage prepaid, along with dated proof of purchase, to Hopkins Manufacturing Corporation, 428 Peyton, Emporia, Kansas 66801-1157. This warranty does not cover shipping and delivery charges to or from Hopkins Manufacturing Corporation.

White wire – ground/negative terminal (-) on battery
Blue wire – trailer electric brakes
Black wire – positive terminal (+) on battery
Red wire – cold side of stop lamp switch or brake light

CAUTION: Wire colors vary by manufacturer. Be sure to wire by function only.

VEHICLE MANUFACTURER WIRING CODES:

VEHICLE CONTROL WIRE	BLUE	BLACK	RED	WHITE
FORD 94-07	BLUE	RED	GREEN	WHITE
CHEV/GM 99-06	DK BLUE	RED	LT BLUE	BLACK
CHEV/GM 07-08	DK BLUE	RED w/BLK	LT BLUE w/WHT	WHITE
DODGE 97-02	BLUE	RED	WHITE	BLACK
DODGE 03-07	BLUE	WHITE w/RED	BLUE w/WHT	GRN w/BLK
NISSAN	BRN w/WHT	RED	RED w/GRN	BLACK
TOYOTA	RED	BLACK w/RED	GRN w/ WHT	BROWN

1. Be sure to use proper wire gauge when installing your control (12 gauge for electric brakes, power and ground / 16 gauge for the stoplight switch).
2. Connect white wire to negative post on the vehicle battery. Grounding to any other location may cause intermittent brake control operation or failure.
3. Attach 30 amp circuit breaker or in-line fuse to the positive terminal on the vehicle's battery. Route black wire from the brake control to the fuse or breaker.
4. Splice red wire into cold side of vehicle's stoplight switch located by the brake pedal. Find the wire by using a circuit tester and probing for the wire that powers the vehicle stoplights when the brake pedal is pressed.
5. Route blue wire from brake control to vehicle side trailer connector.
6. Plug harness into the plug wired to the back of the controller.

IMPORTANT: Please see "vehicle specific instructions" and "special notes" before every installation.

IMPORTANT INSTALLATION TIPS

- Wire color codes vary by manufacturer. Be sure to wire by function only.
- Some late model Ford / Mercury trucks and sport utility vehicles have two or more stoplight switch wires. For proper operation, **use the light green wire**. The other wire is red with a green stripe. This wire goes directly to ground when not in use. Splicing into this wire will short circuit your brake control and possibly destroy the unit.

VEHICLE SPECIFIC INSTRUCTIONS

YEAR	MAKE	MODEL
1989 – 91	Ford	E & F-Series
1992 – 93	Ford	F-Series
1992 – 93	Ford	E-Series
1994 – 99	Ford	E & F-Series
1997 – 02	Ford	Expedition & Navigator
1988 – 93	GM	Pickups
1994	GM	Pickups
1995 – 96	GM	Pickups & SUV's
1988 – 93	Chrysler	Pickups
1994 – 95	Chrysler	Pickups
1996 – 02	Chrysler	Pickups & SUV's
1988 – 90	Jeep	All
1991 – 93	Jeep	All
1994 – Present	Jeep	All

• For Chevrolet vehicles 1999 and up : If your vehicle does not have the towing package, only the ground and stoplight switch will be active in the Plug-In Simple® connector. The electric brake wire and 12-volt power lead will be terminated outside the firewall. These will have to be routed to the trailer connector and battery on the vehicle.

• Be sure your brake control is grounded properly. The ground wire should be connected to the negative post on the battery. Grounding in any other location may cause the control to operate intermittently.

• Ford and Dodge tow packages come with a 20 amp battery feed wire system which will accommodate 2 and 4 brake magnets. An upgrade to a 30 amp (12 gauge) battery wire system will be needed for 6 and 8 braking systems.

MOUNTING YOUR BRAKE CONTROL

1. Your Husky® brake control can be mounted in any direction, including upside down.
2. Mount the bracket to a secure location with Phillips screws provided (E) where you will be able to view the display and easily access the vertical slide.
3. Once you have chosen a location, check behind the dash to be sure there are no damageable components in the chosen location. Using the bracket as a template, drill holes in the dash.
4. Attach bracket with 2 provided screws and attach control to bracket (F) with 2 remaining screws.
5. Plug wiring to controller.

CAUTION: Using large/longer screws may damage the unit.

OPERATING AND SETTING YOUR CONTROL

1. Once installed, your control will show "4." on the digital display when trailer is connected. Once your trailer is connected, power will be shown in increments of 5%

TROUBLE SHOOTING GUIDE

CONDITION	PROBABLE CAUSE
"." [dot]	Trailer is connected
"SC" [flashing]	Trailer electric brake wire (blue) short or defective magnet
No power to trailer	Check vehicle and trailer connector pin outs
Trailer brakes on all the time	Check vehicle and trailer connector pin outs

VEHICLE STOP LIGHT SWITCH WIRE

VEHICLE STOP LIGHT SWITCH WIRE COLOR	WIRE LOCATION
Light Green	Located in C-shaped connector on steering column; 2nd pin on the top row of 7.
Light Green	4-pin connector in center of vehicle under dash.
Light Green with Red Stripe	4-pin connector next to brake pedal.
Light Green	Under dash to the right of the steering column.
Light Green	Under dash to the right of the steering column.
White	Under dash near top of brake pedal.
Yellow	Under dash near top of brake pedal.
White	Connector on left of steering column. There are several white wires in this connector. The correct wire is located in position "F".
White	Under dash near top of brake pedal.
White with Brown Stripe	Under dash near top of brake pedal.
White with Brown Stripe	Under dash to the left of the steering column.
Light Blue with Black Stripe	Under dash near top of brake pedal.
White with Brown Stripe	Under dash near top of brake pedal.
CONTACT YOUR JEEP DEALER.	

GARANTÍA LIMITADA

Hopkins Manufacturing Corporation garantiza que los productos de control de freno Quest®, Escort® e Escort® Digital™ no presentan defectos en sus materiales ni en su fabricación, siempre que se utilicen normalmente y se realice el debido mantenimiento, mientras lo utilice el comprador original y a partir de la fecha de la compra original.

Esta garantía no cubre, ni Hopkins Manufacturing Corporation se responsabiliza por, el costo de reparación o reemplazo de piezas que hayan sido utilizadas de modo incorrecto, sujetas a negligencias o accidentes, instaladas inadecuadamente, modificadas o deterioradas por desgaste normal y exposición o con defectos producidos por reparaciones no autorizadas. LAS SOLUCIONES ADOPTADAS POR EL COMPRADOR ORIGINAL SEGÚN LA PRESENTE GARANTÍA ESTARÁ LIMITADA A REPARACIONES O REEMPLAZOS (A DISCRECIÓN DE HOPKINS MANUFACTURING CORPORATION) DEL PRODUCTO O LA PIEZA QUE PRESENTE DEFECTOS. La reparación o el reemplazo del producto o la pieza que cubre la garantía y el costo de las piezas, o la mano de obra estarán a cargo de Hopkins Manufacturing Corporation,

BAJO NINGÚN CONCEPTO HOPKINS MANUFACTURING CORPORATION SE RESPONSABILIZARÁ POR DAÑOS ACCIDENTALES O RESULTANTES, LO QUE INCLUYE ENTRE OTROS, DAÑOS O PÉRDIDAS DE OTRAS PROPIEDADES O EQUIPOS. Algunos estados no permiten la exclusión o limitación de daños accidentales o resultantes, de modo que las limitaciones o exclusiones presentadas arriba posiblemente no correspondan a su caso. Esta garantía le otorga derechos legales específicos y es posible que cuente con otros derechos que pueden variar de un estado a otro.

Para obtener los beneficios de esta garantía, devuelva el producto defectuoso vía postal, con franqueo pagado, junto con una prueba de compra con fecha a Hopkins Manufacturing Corporation, 428 Peyton, Emporia, Kansas 66801-1157. Esta garantía no cubre los costos de envío y entrega a y desde Hopkins Manufacturing Corporation.

on the display. Five represents the lowest power, 99 the highest.

2. The (+) and (-) buttons adjust power sent to the trailer. Pressing the brake pedal and pressing the (+) and (-) buttons changes the intensity of power.
3. Connect your trailer and test drive in an open area to set the level of power.
4. Drive forward at approximately 20 miles per hour and apply the brakes. If brakes appear too weak, press the (+) button for additional power. If brakes lock up, press the (-) button to reduce power. Continue this step until smooth braking is reached.

IMPORTANT NOTES ABOUT YOUR HOPKINS® BRAKE CONTROL

- Brake lights on the vehicle and trailer activate when the manual slide button is pushed.
- Unit is short-proof protected from electric trailer brake and brake light wiring shorts.
- Brake control adjustments may need to be made for different road conditions and trailer loads.
- Always test your brake power levels at low speed before every trip. Weather conditions and varying trailer loads may require adjustments to the brake control power.
- Limited lifetime warranty.

Questions? Contact us at:

Product Information: salesinfo@huskytow.com
Tech Support: techinfo@huskytow.com
Sales Phone: (800) 495 5858
Tech Support Phone: (877) 544 4449
www.huskytow.com

ESCORT® DIGITAL™

Control de freno electrónico

IMPORTANTE:
Lea atentamente las siguientes instrucciones antes de instalar y/o utilizar el control de freno. Si tiene alguna duda sobre este producto o sobre el proceso de instalación, nuestro equipo de soporte técnico puede ayudarle. Llame al número (877) 544 4449.

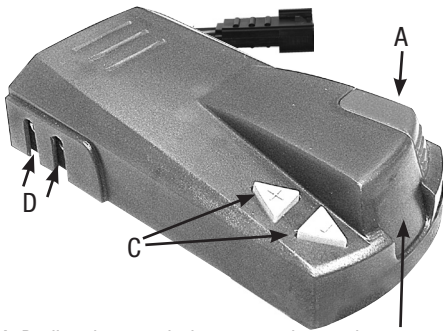

- A. Deslizamiento vertical para control manual
B. Despliegue digital
C. Botón de ajuste de sensibilidad
D. Agujeros para soporte de montaje

PRECAUCIONES PARA LA INSTALACIÓN:

- Capacidad de frenado para 2, 4 ó 6 aplicaciones de freno para remolques.
- Este control de freno se aplicará a los frenos del remolque en reversa.
- Además, tiene inercia activada. Cuando el vehículo no esté en movimiento, el control de freno no se aplicará automáticamente a los frenos del remolque. En este caso, el deslizamiento vertical debe accionarse para que se activen los frenos.
- No coloque ni active dispositivos generadores de frecuencia de radio cerca del control de freno (a menos de 15'), por ejemplo, teléfonos celulares, radios de dos vías.
- Este control de freno tiene un diseño que permite su utilización en remolques con frenos eléctricos y sistemas de frenado hidráulico eléctrico.

GUÍA DE CABLES:

El ESCORT® DIGITAL™ viene equipado con un enchufe de conexión rápida que va cableado a la parte posterior del control.

OPCIÓN: Si su vehículo viene equipado con el paquete de fábrica para remolcar, los cables para la función del control de frenos pueden estar abajo del tablero del vehículo (Se encuentra usualmente debajo del tablero del lado del conductor). Consulte el manual del vehículo o llame para la localización. Compre un conector rápido de conexión simple para control de frenos para el vehículo específico y simplemente conectelo en el conector del paquete para remolcar de fábrica.

OPCION DE INSTALACION RAPIDA

Pregunte al personal de la tienda para comprar el conector para control de frenos Plug-In Simple!®

ESCORT® DIGITAL™

Comande électronique de frein

IMPORTANT:
Veuillez lire attentivement les instructions ci-dessous avant d'installer et faire fonctionner la commande de frein. Si vous avez des préoccupations quant à ce produit ou relativement au processus d'installation, notre équipe technique pourra vous aider. Veuillez appeler le (877) 544 4449.

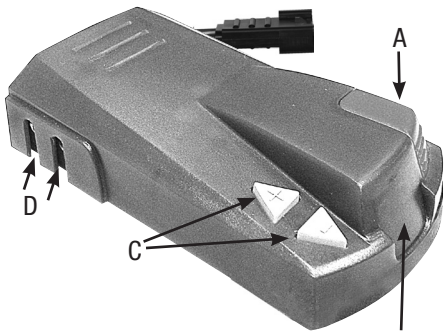

- A. Interrupteur manuel à glissière
B. Afficheur numérique
C. Boutons de réglage de puissance
D. Supports de montage

PRÉCAUTIONS À L'INSTALLATION :

- Capacité de freinage : pour applications de 2, 4 et 6 freins de remorque.
- Cette commande de freinage appliquera les freins de la remorque lorsque vous serez en marche arrière.
- Cette commande de frein est mise en marche au moyen de l'inertie. Quand le véhicule n'est pas en mouvement, la commande n'applique pas automatiquement les freins de la remorque. Dans ce cas, vous devez appuyer sur l'interrupteur manuel à glissière afin de faire fonctionner les freins.
- Ne pas monter ni activer des éléments qui génèrent des HF (téléphones cellulaires, radios à deux voies) à proximité (moins de 15 po) de la commande de frein.
- Cette commande est conçue pour être utilisée avec des freins de remorques électriques et avec des systèmes de freinage électriques-hydrauliques.

GUIDE DE CABLAGE :

Le ESCORT® DIGITAL™ est prévu d'une fiche à branchement rapide câblée à l'arrière du contrôleur.

OPTION: Si votre véhicule est équipé d'un paquet de remorquage de l'usine, des fils de fonction de contrôle des freins peuvent exister sous le tableau de bord du véhicule (situé généralement sous le tableau de bord du côté du chauffeur). Consultez le manuel du véhicule ou appelez par voie de téléphone pour demander l'endroit exacte. Achetez une prise spécifique pour le contrôle des freins du véhicule avec un simple connecteur et il vous suffit de le brancher dans le paquet de remorquage de l'usine.

INSTALLATION UNIVERSELLE

Enlevez le bouchon du connecteur rapide sur le contrôle des freins et branchez les fils aux fils à fonction sous le tableau de bord.

RAPIDE INSTALLER L'OPTION

Voir que le personnel de magasin pour acheter Plug-In Simple!® le connecteur de contrôle de frein.

INSTALACION UNIVERSAL

Remueva el conector rapido del control de frenos, desdorre los cables y unalos a los cables de función abajo del tablero.

Cable Blanco.....Conexión a tierra
Cable Azul.....Frenos electrónicos del remolque
Cable Negro.....Terminal positivo de la batería
Rojo.....Lado frío del interruptor de la luz de freno

PRECAUCIÓN: Los colores de los cables varían según el fabricante. Asegúrese de conectar los cables únicamente por función.

CÓDIGOS DE LOS CABLES DEL FABRICANTE DEL VEHÍCULO:

FRENO CABLE DE CONTROL	AZUL	NEGRO	ROJO	BLANCO
FORD 94-07	AZUL	ROJO	VERDE	BLANCO
CHEV/GM 99-06	AZUL OSCURO	ROJO	CELESTE	NEGRO
CHEV/GM 07-08	AZUL OSCURO	ROJO/NEGRO	CELESTE/BLANCO	BLANCO
DODGE 97-02	AZUL	ROJO	BLANCO	NEGRO
DODGE 03-07	AZUL	BLANCO/ROJO	AZUL/BLANCO	VERDE/NEGRO
NISSAN	MARRÓN/BLANCO	ROJO	ROJO/VERDE	NEGRO
TOYOTA	ROJO	NEGRO/ROJO	VERDE/BLANCO	MARRÓN

1. Asegúrese de usar los cables del calibre apropiados cuando esté instalando su control (calibre 12 para frenos electrónicos, energía y conexión a tierra calibre / 14 para el interruptor de la luz de pare).
2. Conecte el cable blanco al polo negativo en la batería del vehículo. La conexión a cualquier otra localidad puede causar la operación de control de freno intermitente y fallo.
3. Una el interruptor de circuito de 30 amp o fusible en línea al terminal positivo de la batería. Dirija el cable negro desde el control de freno al fusible o interruptor automático.
4. Empalme el cable rojo en el lado frío de la luz de pare del vehículo localizada por el pedal de freno. Halle el cable usando un probador de circuito para el cable que provee corriente a las luces de freno del vehículo cuando el pedal de freno está oprimido.
5. Dirija el cable azul del control de frenos al conector del remolque del lado del vehículo.
6. Enchufe el arnés a la parte trasera del control.

IMPORTANTE: Favor de ver "Instrucciones Específicas del Vehículo" y "Notas Especiales" antes de cada instalación.

CONSEJOS DE INSTALACIÓN IMPORTANTES:

- Los códigos de color de los cables varían por fabricantes. Asegúrese de montar los cables por función solamente.
- Algunos camiones y vehículos deportivos y de uso pesado Ford / Mercury de modelo recientes tienen dos o más cables de interruptores de luces de freno. Para operación apropiada,

INSTRUCCIONES ESPECÍFICAS DE VEHÍCULO

A—O	MARCA	MODELO	COLOR DEL CABLE DEL INTERRUPTOR DE LA LUZ DE FRENO DEL VEHÍCULO	LOCALIZACIÓN DEL CABLE
1989 a 91	Ford	Series E & F	Luz verde	Localizada en el conector en forma de C en el timón; 2da espiga
1992 a 93	Ford	Series - F	Luz verde	Conector de 4 espigas en el centro del vehículo bajo el tablero.
1992 a 93	Ford	Series -E	Luz verde con rayas rojas	Conector de 4 espigas al lado del pedal de freno.
1994 a 99	Ford	Series - E & F	Luz verde	Debajo del tablero a la derecha de la columna de dirección.
1997 a 02	Ford	Expedition & Navigator	Luz verde	Debajo del tablero a la derecha de la columna de dirección.
1988 a 93	GM	Camionetas de reparto	Blanco	Debajo del tablero cerca de la parte superior del pedal de freno.
1994	GM	Camionetas de reparto	Amarillo	Debajo del tablero cerca de la parte superior del pedal de freno.
1995 a 96	GM	Camionetas de reparto & SUV's	Blanco	Conector a la izquierda de la columna de dirección. Hay varios cables blancos en este conector. El cable correcto es el localizado en la posición "F".
1988 a 93	Chrysler	Camionetas de reparto	Blanco	Debajo del tablero cerca de la parte superior del pedal de freno.
1994 a 95	Chrysler	Camionetas de reparto	Blanco con rayas café	Debajo del tablero cerca de la parte superior del pedal de freno.
1996 a 02	Chrysler	Camionetas de reparto & SUV's	Blanco con rayas café	Debajo del tablero a la izquierda de la columna de dirección.
1988 a 90	Jeep	Todos	Luz azul con rayas negras	Debajo del tablero cerca de la parte superior del pedal de freno.
1991 a 93	Jeep	Todos	Blanco con rayas café	Debajo del tablero cerca de la parte superior del pedal de freno.
1994 al presente	Jeep	Todos	COMUNIQUESE CON SU DISTRIBUIDOR DE JEEP.	

Fil blanc.....Masse
Fil bleu.....Freins électriques de remorque
Fil noir.....Borne positive de la batterie
Fil rouge.....Côté froid de l'interrupteur de feu de frein

MISE EN GARDE : Les codes de couleur des fils varient d'un constructeur à l'autre. S'assurer de câbler uniquement selon la fonction.

CODES DE CABLAGE PAR VÉHICULE :

FIL DE COMMANDE DE FREIN	BLEU	NOIR	ROUGE	BLANC
FORD 94-07	BLEU	ROUGE	VERT	BLANC
CHEV/GM 99-06	BLEU FONCÉ	ROUGE	BLEU PLE	NOIR
CHEV/GM 07-08	BLEU FONCÉ	ROUGE/NOIR	BLEU PLE/BLANC	BLANC
DODGE 97-02	BLEU	ROUGE	BLANC	NOIR
DODGE 03-07	BLEU	BLANC/ROUGE	BLEU/BLANC	GRN w/BLK
NISSAN	BRUN/BLANC	ROUGE	ROUGE/VERT	VERT/NOIR
TOYOTA	ROUGE	NOIR/ROUGE	VERT/BLANC	BRUN

1. S'assurer d'utiliser un fil du bon calibre lors de l'installation de votre commande (calibre 12 pour les freins électriques, l'alimentation et la mise à la masse / calibre 14 pour l'interrupteur de feu de frein).
2. Raccorder le fil blanc à la borne négative de la batterie du véhicule. Si l'on effectue la mise à la masse à tout autre endroit, la commande de frein peut fonctionner de façon intermittente ou ne pas fonctionner du tout.
3. Fixer le fusible en ligne ou le disjoncteur de 30 A à la borne sensitive de la batterie du véhicule. Faire passer le fil noir de la commande de frein au fusible ou au disjoncteur.
4. Relier le fil rouge au côté froid de l'interrupteur de feu de frein situé près de la pédale de frein. Déterminer le bon fil à l'aide d'un vérificateur de circuit et en cherchant le fil qui alimente les feux de frein du véhicule lorsqu'on enfonce la pédale de frein.
5. Faire passer le fil bleu provenant de la commande de frein jusqu'au connecteur placé du côté du véhicule.
6. Brancher le faisceau de fils à la partie arrière de la commande. **IMPORTANT : Veuillez prendre connaissance des « directives spéciales du véhicule » et des « remarques spéciales » avant chaque installation.**

CONSEILS IMPORTANTS CONCERNANT L'INSTALLATION :

- Les codes de couleur des fils varient d'un constructeur à l'autre. S'assurer de câbler uniquement selon la fonction.
- Certains des derniers modèles de camionnettes Ford / Mercury et des véhicules loisir travail possèdent plus d'un fil d'interrupteur de feu de frein. Pour que l'appareil fonctionne

DIRECTIVES SPÉCIFIQUES PAR VÉHICULE

ANNÉE	MARQUE	MODÈLE	COULEUR DU FIL D'INTERRUPTEUR DE FEU DE FREIN DU VÉHICULE	EMPLACEMENT DU FIL
1989 – 91	Ford	Séries E et F	Vert pâle	Situé sur le connecteur en C sur la colonne de direction ; 2e broche sur la rangée supérieure de 7.
1992 – 93	Ford	Série F	Vert pâle	Connecteur à 4 broches au centre du véhicule sous le tableau de bord.
1992 – 93	Ford	Série E	Vert pâle à rayure rouge	Connecteur à 4 broches à côté de la pédale de frein.
1994 – 99	Ford	Séries E et F	Vert pâle	Under dash to the right of the steering column.
1997 – 02	Ford	Expedition & Navigator	Vert pâle	Under dash to the right of the steering column.
1988 – 93	GM	Camionnettes	Blanc	Under dash near top of brake pedal.
1994	GM	Camionnettes	Jaune	Under dash near top of brake pedal.
1995 – 96	GM	Camionnettes et V.L.T.	Blanc	Connector on left of steering column. There are several white wires in this connector. The correct wire is located in position "F".
1988 – 93	Chrysler	Camionnettes	Blanc	Under dash near top of brake pedal.
1994 – 95	Chrysler	Camionnettes	Blanc à rayure brune	Under dash near top of brake pedal.
1996 – 02	Chrysler	Camionnettes et V.L.T.	Blanc à rayure brune	Under dash to the left of the steering column.
1988 – 90	Jeep	Tous	Bleu pâle à rayure noire	Under dash near top of brake pedal.
1991 – 93	Jeep	Tous	Blanc à rayure brune	Under dash near top of brake pedal.
1994 à maintenant	Jeep	Tous	COMMUNIQUER AVEC VOTRE CONCESSIONNAIRE JEEP.	

use el cable verde claro. El otro cable es rojo con una raya verde. Este cable va directamente a conexión a tierra cuando no está en uso. El empalme en este cable producirá un corto circuito en su control de freno y probablemente destruirá la unidad.

- Para vehículos Chevrolet 1999 y posteriores: Si su vehículo no tiene la unidad de remolque, solamente la conexión a tierra e interruptores de la luz de freno estarán activos en el conector Plug-In Simple®. El cable de freno electrónico y conductor de energía de 12 voltios serán terminados fuera del corta fuego. Estos tendrán que ser dirigidos al conector del remolque y batería en el vehículo.
- Asegúrese que su control de freno está conectado a tierra apropiadamente. El cable de conexión a tierra deberá ser conectado al polo negativo en la batería. La conexión a tierra en cualquier otra localización puede causar que el control opere intermitentemente.
- Las unidades de remolque de Ford y Dodge vienen con un sistema de cable de alimentación de 20 amp el cual acomodará 2 y 4 imanes de freno. Un aumento a un sistema de cable de alimentación de 30 amp (calibre 12) será necesario para sistemas de freno de 6.

MONTANDO SU CONTROL DE FRENO

1. Su control de freno Husky® puede ser montado en cualquier dirección, incluyendo hacia arriba o abajo.
2. escoja una localización en o debajo del tablero del vehículo donde Ud. pueda ver el despliegue y tener fácil acceso manual mientras conduce (E).
3. Una vez que haya escogido una localización, verifique detrás del tablero para asegurarse que no hayan componentes que se puedan dañar en la localización escogida. Usando el soporte como un template, taladre perforaciones en el tablero.
4. Una el soporte con 2 tornillos provistos y una el control al soporte con los 2 tornillos restantes (F).
5. Cableado del enchufe al control.

OPERANDO / AJUSTANDO SU CONTROL

1. Una vez instalado, su control mostrará “. ” en el despliegue digital. Esto indica que su remolque está conectado. Una

GUÍA PARA RESOLUCIÓN DE PROBLEMAS

CONDICIÓN	CAUSA PROBABLE
“. ” [punto]	El remolque está conectado.
“SC” [contelleano]	Cable del freno eléctrico del remolque (azul) fundido o imán defectuoso.
No hay corriente en el remolque.	Revise si hay cortes en espigas del vehículo y remolque.
Frenos del remolque prendidos todo el tiempo.	Revise si hay cortes en espigas del vehículo y remolque.

COLOR DEL CABLE DEL INTERRUPTOR DE LA LUZ DE FRENO DEL VEHÍCULO	LOCALIZACIÓN DEL CABLE
Luz verde	Localizada en el conector en forma de C en el timón; 2da espiga
Luz verde	Conector de 4 espigas en el centro del vehículo bajo el tablero.
Luz verde con rayas rojas	Conector de 4 espigas al lado del pedal de freno.
Luz verde	Debajo del tablero a la derecha de la columna de dirección.
Luz verde	Debajo del tablero a la derecha de la columna de dirección.
Blanco	Debajo del tablero cerca de la parte superior del pedal de freno.
Amarillo	Debajo del tablero cerca de la parte superior del pedal de freno.
Blanco	Conector a la izquierda de la columna de dirección. Hay varios cables blancos en este conector. El cable correcto es el localizado en la posición "F".
Blanco	Debajo del tablero cerca de la parte superior del pedal de freno.
Blanco con rayas café	Debajo del tablero cerca de la parte superior del pedal de freno.
Blanco con rayas café	Debajo del tablero a la izquierda de la columna de dirección.
Luz azul con rayas negras	Debajo del tablero cerca de la parte superior del pedal de freno.
Blanco con rayas café	Debajo del tablero cerca de la parte superior del pedal de freno.
COMUNIQUESE CON SU DISTRIBUIDOR DE JEEP.	

correctement, utiliser le fil vert pâle. L'autre fil est rouge à rayure verte. Ce fil va directement à la masse lorsqu'il n'est pas utilisé. Le fait d'effectuer la connexion avec ce fil court-circuitera votre commande de frein et pourrait la rendre inutilisable.

- Pour véhicules Chevrolet à partir de 1999: si votre véhicule n'est pas équipé de l'ensemble de remorquage, seule la masse et l'interrupteur de feu de frein du connecteur Plug-In Simple® seront actifs. Le fil du frein électrique et le conducteur de courant se termineront à l'extérieur de la cloison pare-feu. On devra faire passer ces fils jusqu'au connecteur de la remorque et jusqu'à la batterie du véhicule.
- S'assurer que votre commande de frein est adéquatement mise à la masse. Le fil de masse doit être raccordé à la borne négative de la batterie. Si l'on effectue la mise à la masse à tout autre endroit, la commande de frein peut fonctionner de façon intermittente.
- Les ensembles de remorquage des véhicules de marque Ford et Dodge comprennent un système de fil d'alimentation de batterie de 20 A qui convient pour de 2 à 4 aimants-freins. Il sera nécessaire d'augmenter le système de fil de batterie à 30 A (calibre 12) pour les systèmes à 6 aimants-freins.

INSTALLATION DE VOTRE COMMANDE DE FREIN

1. Votre commande de frein Hopkins® peut être montée dans n'importe quelle direction et même à l'envers.
2. Choisir un emplacement sur ou sous le tableau de bord du véhicule où il vous sera possible de voir l'afficheur et d'avoir accès facilement à l'interrupteur à glissière manuel tout en conduisant (E).
3. Lorsque vous avez choisi l'emplacement, vérifier derrière le tableau de bord qu'il ne s'y trouve aucune composante susceptible d'être endommagée lors de l'installation. En utilisant le support comme gabarit, percer des trous dans le tableau de bord.
4. Fixer le support à l'aide de deux des vis fournies et fixer la commande au support à l'aide des deux autres vis (F).
5. Brancher le filage au contrôleur.

FONCTIONNEMENT / RÉGLAGE DE VOTRE COMMANDE

1. Lorsque votre commande est installée, l'indication «. » apparaît sur l'afficheur numérique. Ceci indique que votre remorque est raccordée. Lorsque votre remorque est raccordée, la puissance est indiquée en tranches de 5 % sur

TGUIDE DE DÉPANNAGE

ÉTAT	CAUSE PROBABLE
“. ” [point]	Remorque est raccordée
“SC” [flashant]	Le fil (bleu) de frein électrique de la remorque est court-circuité ou l'aimant est défectueux.
Le courant électrique ne se rend pas à la remorque.	Vérifier le brochage des connecteurs du véhicule et de la remorque.
Les freins de la remorque fonctionnent en permanence.	Vérifier le brochage des connecteurs du véhicule et de la remorque.

COULEUR DU FIL D'INTERRUPTEUR DE FEU DE FREIN DU VÉHICULE	EMPLACEMENT DU FIL
Vert pâle	Situé sur le connecteur en C sur la colonne de direction ; 2e broche sur la rangée supérieure de 7.
Vert pâle	Connecteur à 4 broches au centre du véhicule sous le tableau de bord.
Vert pâle à rayure rouge	Connecteur à 4 broches à côté de la pédale de frein.
Vert pâle	Under dash to the right of the steering column.
Vert pâle	Under dash to the right of the steering column.
Blanc	Under dash near top of brake pedal.
Jaune	Under dash near top of brake pedal.
Blanc	Connector on left of steering column. There are several white wires in this connector. The correct wire is located in position "F".
Blanc	Under dash near top of brake pedal.
Blanc à rayure brune	Under dash near top of brake pedal.
Blanc à rayure brune	Under dash to the left of the steering column.
Bleu pâle à rayure noire	Under dash near top of brake pedal.
Blanc à rayure brune	Under dash near top of brake pedal.
COMMUNIQUER AVEC VOTRE CONCESSIONNAIRE JEEP.	

vez que su remolque está conectado, la corriente será mostrada en incrementos 5% en el despliegue. Cinco

1. La corriente representará la corriente más baja, 99 la más alta.
2. La rueda de ajuste de poder en el lado de la unidad ajusta la corriente enviada al remolque. El oprimir el pedal de freno y rotar el timón cambiará la intensidad de la corriente.
3. Conecte su remolque y pruebe conduciendo en un área abierta para ajustar el nivel de corriente.
4. Conduzca hacia adelante a aproximadamente 20 millas por hora y aplique los frenos. Si los frenos parecen muy débiles, mueva la rueda de ajuste hacia delante para energía adicional. Si los frenos se trancan, mueva la rueda de ajuste hacia atrás para reducir la energía. Continúe este paso hasta que un frenado gradual sea alcanzado.

NOTAS IMPORTANTES ACERCA DE SU CONTROL DE FRENOS HOPKINS®

- Las luces de freno en el vehículo y remolque activan cuando se empuja la deslizadera manual.
- La unidad está a prueba de cortacircuitos contra cortacircuitos del alambrado de los frenos del remolque.
- Puede que se necesiten hacer ajustes de freno para las diferentes condiciones de la carretera y las cargas del remolque.
- Siempre compruebe los niveles de energía de sus frenos a poca velocidad antes de cada viaje. Las condiciones del clima y la variación en las cargas del remolque pueden requerir ajustes a la energía del control de frenos.
- Garantía por vida limitada.

Preguntas? Contactenos en:

Información de producto: salesinfo@huskytow.com
Soporte técnico: techinfo@huskytow.com
Teléfono de las ventas: (800) 495 5858

Teléfono del soporte técnico: (877) 544 4449

www.huskytow.com

l'afficheur. Cinq représente la puissance la plus basse, 99 la plus élevée.

2. La roulette de réglage de puissance sur le côté de l'appareil règle la puissance dirigée vers la remorque. Le fait d'enfoncer la pédale de frein et de tourner la roulette modifie l'intensité de la puissance.
3. Raccorder votre remorque et faire un essai routier dans un endroit dégagé pour régler le niveau de puissance.
4. Avancer à environ 30 kilomètres à l'heure et appliquer les freins. Si le freinage semble trop faible, tourner la roulette vers

l'avant pour obtenir une puissance supplémentaire. Si les freins bloquent, tourner la roulette de réglage vers l'arrière pour réduire la puissance. Répéter ces essais jusqu'à l'obtention d'un freinage régulier.

REMARQUES IMPORTANTES CONCERNANT VOTRE COMMANDE DE FREIN HOPKINS®

- Les feux d'arrêt du véhicule et de la remorque s'allument lorsque l'interrupteur manuel à glissière est enfoncé.
- L'appareil est à l'épreuve des courts-circuits électriques provenant du câblage des feux de frein et des freins de la remorque.
- Il peut être nécessaire d'effectuer un réglage de la commande de frein en fonction des conditions routières ou de la charge de la remorque.
- Faire toujours l'essai des niveaux de puissance de frein à basse vitesse avant chaque déplacement. Les conditions climatiques et la charge de la remorque, qui peuvent varier d'un déplacement à l'autre, peuvent nécessiter le réglage de la puissance de la commande de frein.
- Garantie limitée à vie

L'information produit: salesinfo@huskytow.com
Support technique: techinfo@huskytow.com
Téléphone de ventes: (800) 495 5858

Téléphone de support technique: (877) 544 4449