

IMPORTANT: READ BEFORE INSTALLATION

LIMITED LIFETIME WARRANTY AGAINST ANY MANUFACTURING DEFECTS

- To claim a warranty, you must provide Proof of Purchase.

STEP 1: REMOVE FACTORY FENDER FLARES,
FENDER TRIM AND MUD FLAPS IF INSTALLED.

STEP 2: VERIFY FIT

- (A) FLARES SHOULD BE HELD TO
VEHICLE TO VERIFY CORRECT TYPE
AND FIT BEFORE INSTALLATION.

KIT CONTAINS

- 2 - FRONT FENDER FLARES
- 2 - REAR FENDER FLARES
- 4 - PLASTIC SCRIVETS
- 2 - INNER BRACKETS
- 32 - CAP SCREWS WITH WASHER/NUT*
- 1 ROLL - EDGE TRIM

TOOLS REQUIRED

- UTILITY KNIFE
- VINYL / PLASTIC PUTTY KNIFE
- AUTOMOTIVE TRIM PRY TOOL
- #2 PHILLIPS SCREWDRIVER
- SOCKET WRENCH
- 1/2" SOCKET
- DRILL WITH 5/16" BIT

* Applies only to "Ruff Riderz" style flares

STEP 3: PAINTING (PAINTED FLARES CANNOT BE RETURNED. TEST FIT BEFORE PAINTING)

(IF INSTALLING CAMO SERIES FLARES, OR PAINTING IS NOT DESIRED SKIP STEP 3)

(IF PAINTING IS DESIRED IT IS RECOMMENDED TO BE DONE PRIOR TO INSTALLATION.)

- (A) SAND (OPTIONAL) BEFORE APPLICATION OF PAINT
(B) CLEAN OUTER SURFACE WITH A WAX & GREASE REMOVER
(DO NOT USE LACQUER THINNER OR ENAMEL REDUCER AS A DEGREASER)
(C) WIPE OUTER SURFACE WITH A TACK CLOTH.
(D) PAINT FLARES USING A HIGH QUALITY LACQUER, ENAMEL, OR POLYURETHANE AUTOMOTIVE PAINT.
(APPLICATION OF A PRIMER COAT PRIOR TO PAINTING IS OPTIONAL)
(E) IF PAINTING EDGE TRIM (NOT RECOMMENDED) USE A FLEX ADDITIVE.

STEP 4: EDGE TRIM INSTALLATION

- (A) PEEL THREE INCHES OF RED BACKING AWAY FROM EDGE TRIM ADHESIVE AND AFFIX TO
OUTER EDGE OF FLARE AT ONE END.
(B) PRESS EDGE TRIM INTO PLACE ALONG EDGE OF FLARE IN ONE-FOOT INCREMENTS, PULLING RED
BACKING FREE AS YOU CONTINUE TO WORK YOUR WAY AROUND THE FLARE. (SEE EDGE VIEW)

STEP 5: BOLT INSTALLATION (Only applies to the "Ruff Riderz" style flares, for all others skip to step 6 below)

WARNING: DO NOT OVER TIGHTEN OR USE LOCTITE® ON THE BOLTS AS THIS WILL CAUSE PERMANENT DAMAGE TO THE FLARES. BOLTS ARE DECORATIVE ONLY AND FASTEN ONLY TO THE FLARES. DO NOT ATTEMPT TO USE THE BOLTS TO FASTEN THE FLARES TO THE VEHICLE.

- (A) DRILL A 5/16" HOLE IN THROUGH THE DIVITS IN EACH OF THE POCKETS
(B) PLACE A 5/16" BUTTON HEAD SCREW WITH A WASHER INTO EACH OF THE HOLES AND ATTACH TO
THE FLARE USING A NUT PLACED ON THE INSIDE. (fig 2)

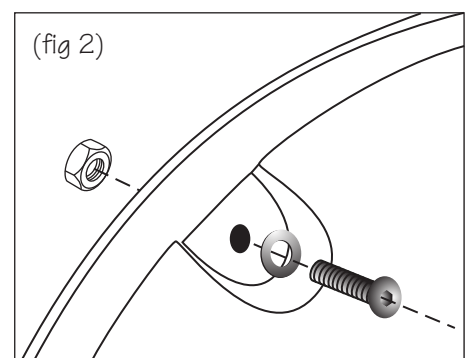
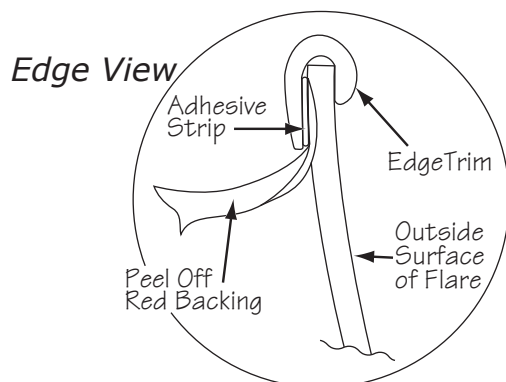

STEP 6: FLARE INSTALLATION (FRONT)

- (A) REMOVE FACTORY SCREW FROM WHEEL WELL.
- (B) USE FACTORY SCREW TO INSTALL INNER BRACKET IN WHEEL WELL WHERE SHOWN.
- (C) POSITION FLARE ON FENDER. LINE UP HOLES IN FLARE WITH THE FACTORY HOLES AND REINSTALL THE FACTORY SCREWS.
- (D) INSTALL A SUPPLIED SCRIVET THROUGH FENDER FLARE AND INTO INNER BRACKET PREVIOUSLY INSTALLED IN (B).
- (E) PUSH IN ON THE FRONT OF THE FLARE. USING A DRILL WITH A 5/16" BIT, USE THE HOLE IN THE FLARE AS A GUIDE AND DRILL A HOLE INTO THE WHEEL WELL.
- (F) INSTALL A SUPPLIED SCRIVET INTO THE HOLE DRILLED IN THE PREVIOUS STEP.
- (G) REPEAT FOR OPPOSITE SIDE.



STEP A

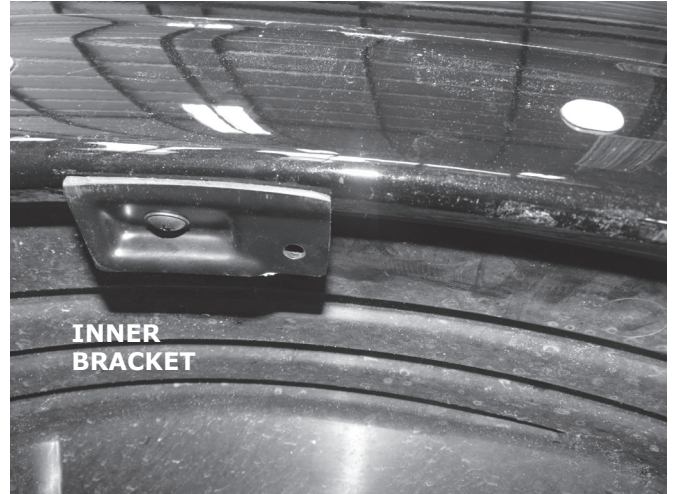

STEP B

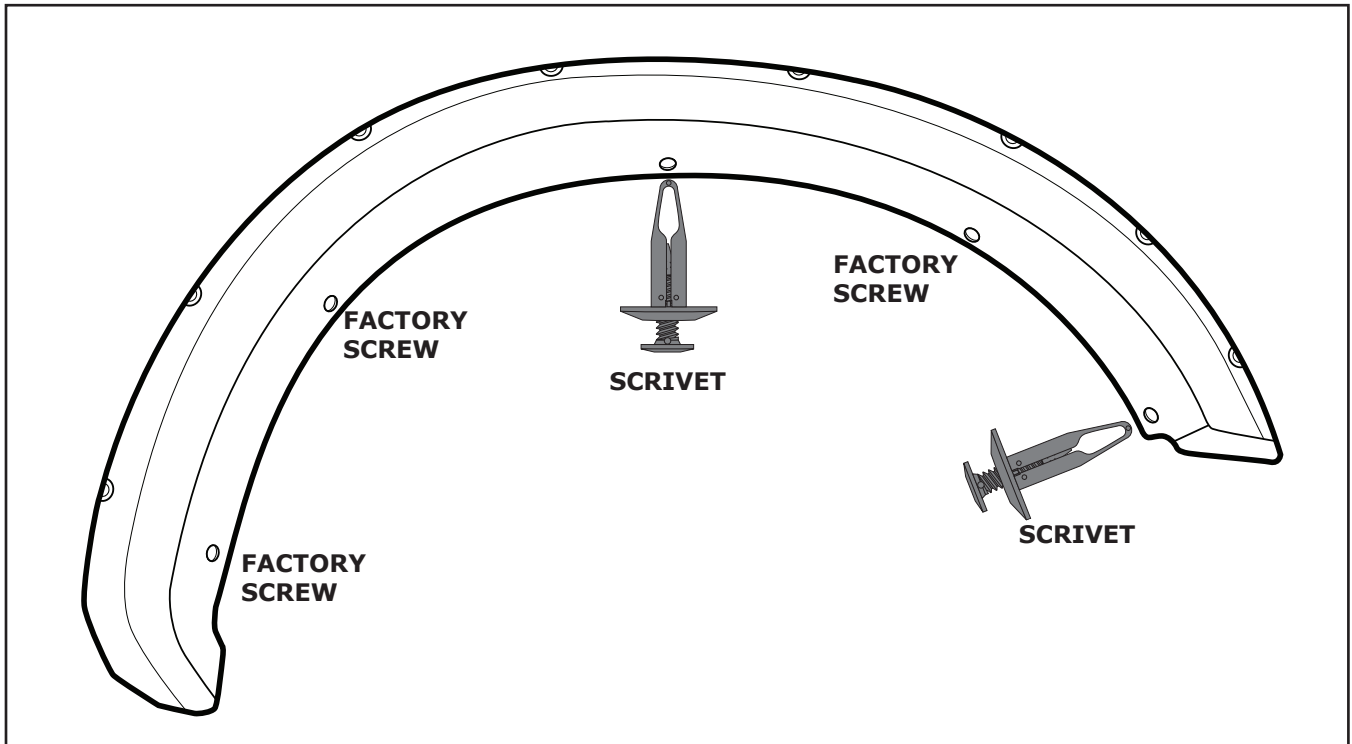

STEPS C THRU F

STEP 7: FLARE INSTALLATION (REAR)

- (A) REMOVE FACTORY SCREW FROM WHEEL WELL.
- (B) POSITION FLARE ON FENDER. LINE UP HOLES IN FLARE WITH THE FACTORY HOLES AND REINSTALL THE FACTORY SCREWS.
- (C) REPEAT FOR OPPOSITE SIDE.

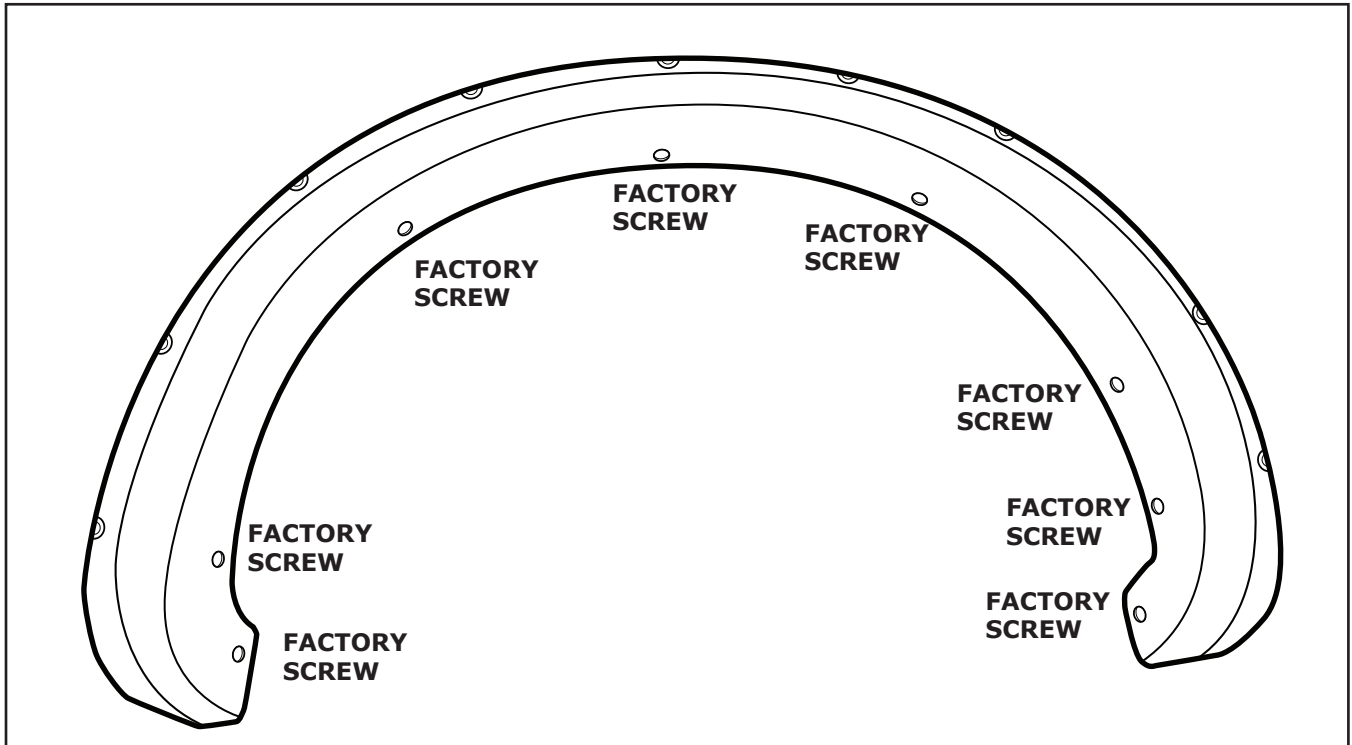

**IMPORTANT : LIRE AVANT
L'INSTALLATION****GARANTIE À VIE LIMITÉE CONTRE TOUT DÉ-
FAUT DE FABRICATION**

- Pour bénéficier de la garantie, vous devez fournir une preuve d'achat.

ÉTAPE 1 : RETIREZ LES ÉLARGISSEURS ET LES GARNITURES D'AILE AINSI QUE LES GARDE-BOUE SI NÉCESSAIRE.

ÉTAPE 2 : VÉRIFIEZ L'AJUSTEMENT
(A) LES ÉLARGISSEURS DEVRAIENT ÊTRE TENUS CONTRE LE VÉHICULE AFIN DE VÉRIFIER QUE VOUS AVEZ LE BON MODÈLE ET QU'ILS S'AJUSTENT ADÉQUATEMENT AVANT L'INSTALLATION.

LE KIT CONTIENT

- 2 - ÉLARGISSEUR D'AILE AVANT
- 2 - ÉLARGISSEUR D'AILE ARRIÈRE
- 4 - RIVETS EN PLASTIQUE
- 2 - SUPPORTS INTERNES
- 32 - CAPUCHONS VIS AVEC RONDELLES OU ÉCROUS
- 1 ROULEAU - GARNITURE DE BORDURE

OUTILS NÉCESSAIRES

- COUTEAU À LAME RÉTRACTABLE
- COUTEAU À MASTIC EN PLASTIQUE/VINYLE
- LEVIER À GARNITURE AUTOMOBILE
- TOURNEVIS CRUCIFORME N° 2
- CLÉ À DOUILLE
- DOUILLE DE 1/2 PO
- PERCER AVEC UNE MÈCHE DE 5/16 PO

* S'applique uniquement aux élargisseurs « Ruff Riderz »

ÉTAPE 3 : PEINTURE (LES ÉLARGISSEURS PEINTS NE PEUVENT ÊTRE RETOURNÉS. VÉRIFIEZ QU'ILS S'AJUSTENT BIEN AVANT DE LES PEINDRE)

(SI VOUS INSTALLEZ DES ÉLARGISSEURS DE LA SÉRIE CAMO OU QUE VOUS NE SOUHAITEZ PAS LES PEINDRE, SAUTEZ L'ÉTAPE 3)
(SI VOUS SOUHAITEZ PEINDRE LES ÉLARGISSEURS, NOUS RECOMMANDONS DE PROCÉDER AVANT L'INSTALLATION)

- (A) SABLEZ LES ÉLARGISSEURS (FACULTATIF) AVANT D'APPLIQUER LA PEINTURE.
- (B) NETTOYEZ LA SURFACE EXTÉRIEURE AVEC UN DÉCAPANT À CIRE ET À GRAISSE. (N'UTILISEZ PAS DE DILUANT À PEINTURE-LAQUE OU DE RÉDUCTEUR D'EMAIL COMME DÉGRAISSANT.)
- (C) ESSUYEZ LA SURFACE EXTÉRIEURE AVEC UN TAMPON GRAS.
- (D) PEIGNEZ LES ÉLARGISSEURS AVEC UN VERNIS, UNE PEINTURE-ÉMAIL OU UNE PEINTURE POLYURÉTHANE POUR AUTOMOBILE DE HAUTE QUALITÉ. (L'APPLICATION D'UNE PREMIÈRE COUCHE AVANT DE PEINDRE EST FACULTATIVE.)
- (E) SI VOUS SOUHAITEZ PEINDRE LES GARNITURES DE BORDURES (DÉCONSEILLE), UTILISEZ UN ADDITIF FLEXIBILISANT.

ÉTAPE 4 : INSTALLATION DES GARNITURES DE BORDURES

- (A) DÉCOLLEZ TROIS POUCES DU SUPPORT ROUGE DE L'ADHÉSIF DE LA GARNITURE DE BORDURE ET FIXEZ-LE SUR LA BORDURE EXTÉRIEURE À L'UNE DES EXTRÉMITÉS DE L'ÉLARGISSEUR.
- (B) APPUYEZ SUR LA GARNITURE POUR L'INSTALLER LE LONG DE LA BORDURE DE L'ÉLARGISSEUR, UN PIED À LA FOIS, TOUT EN DÉGAGEANT LE SUPPORT ROUGE, ET CE, JUSQU'À AVOIR PARCOURU TOUT L'ÉLARGISSEUR. (CONSULTER L'IMAGE DE LA BORDURE.)

ÉTAPE 5 : INSTALLATION DES BOULONS (S'applique seulement aux élargisseurs d'aile « Ruff Riderz ». Pour tous les autres élargisseurs, passez à l'étape 6 ci-dessous.)

AVERTISSEMENT : N'UTILISEZ PAS DE LOCTITE® SUR LES BOULONS ET NE LES SERREZ PAS TROP FORT. CECI POURRAIT ENDOMMAGER LES ÉLARGISSEURS DE FAÇON PERMANENTE. LES BOULONS ONT UNE FIN DÉCORATIVE ET NE SE FIXENT QU'AUX ÉLARGISSEURS. NE TENTEZ PAS D'UTILISER LES BOULONS POUR FIXER LES ÉLARGISSEURS AU VÉHICULE.

- (A) PERCEZ UN TROU DE 5/16 PO AU TRAVERS DES CANNELURES DE CHACUNE DES POCHE.
- (B) PLACEZ UNE VIS À TÊTE RONDE DE 5/16 PO ET UNE RONDELLE DANS CHACUN DES TROUS ET FIXEZ-LES À L'ÉLARGISSEUR AU MOYEN D'UN ÉCROU PLACÉ À L'INTÉRIEUR. (Fig. 2)

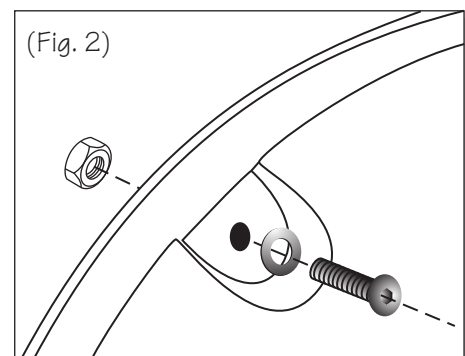
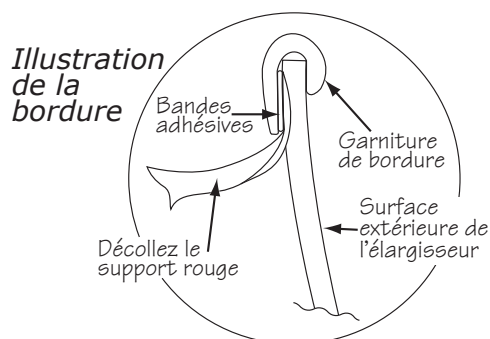

ÉTAPE 6 : INSTALLATION DE L'ÉLARGISSEUR (AVANT)

- (A) RETIREZ LES VIS D'ORIGINE DU PASSAGE DE ROUE.
- (B) UTILISEZ LES VIS D'ORIGINE POUR INSTALLER LE SUPPORT INTERNE DANS LE PASSAGE DE ROUE, COMME INDIQUÉ.
- (C) POSITIONNEZ L'ÉLARGISSEUR SUR L'AILE. ALIGNEZ LES TROUS DE L'ÉLARGISSEUR SUR LES TROUS D'ORIGINE ET RÉINSTALLEZ LES VIS D'ORIGINE.
- (D) INSTALLEZ LE RIVET FOURNI AU TRAVERS DE L'ÉLARGISSEUR D'AILE ET DANS LE SUPPORT INTERNE PRÉALABLEMENT INSTALLÉ À L'INTÉRIEUR (B).
- (E) APPUYEZ SUR LE DEVANT DE L'ÉLARGISSEUR. À L'AIDE D'UNE PERCEUSE ET D'UNE MÈCHE DE 5/16 PO. SERVEZ-VOUS DU TROU DANS L'ÉLARGISSEUR POUR VOUS GUIDER ET PERCEZ UN TROU DANS LE PASSAGE DE ROUE.
- (F) INSTALLEZ LE RIVET FOURNI DANS LE TROU PERCÉ À L'ÉTAPE PRÉCÉDENTE.
- (G) RÉPÉTEZ L'OPÉRATION DU CÔTÉ OPPOSÉ.



ÉTAPE A

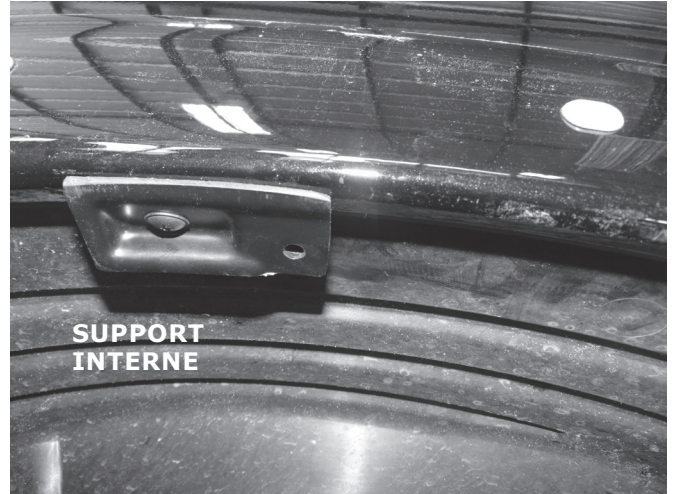

SUPPORT
INTERNE

ÉTAPE B

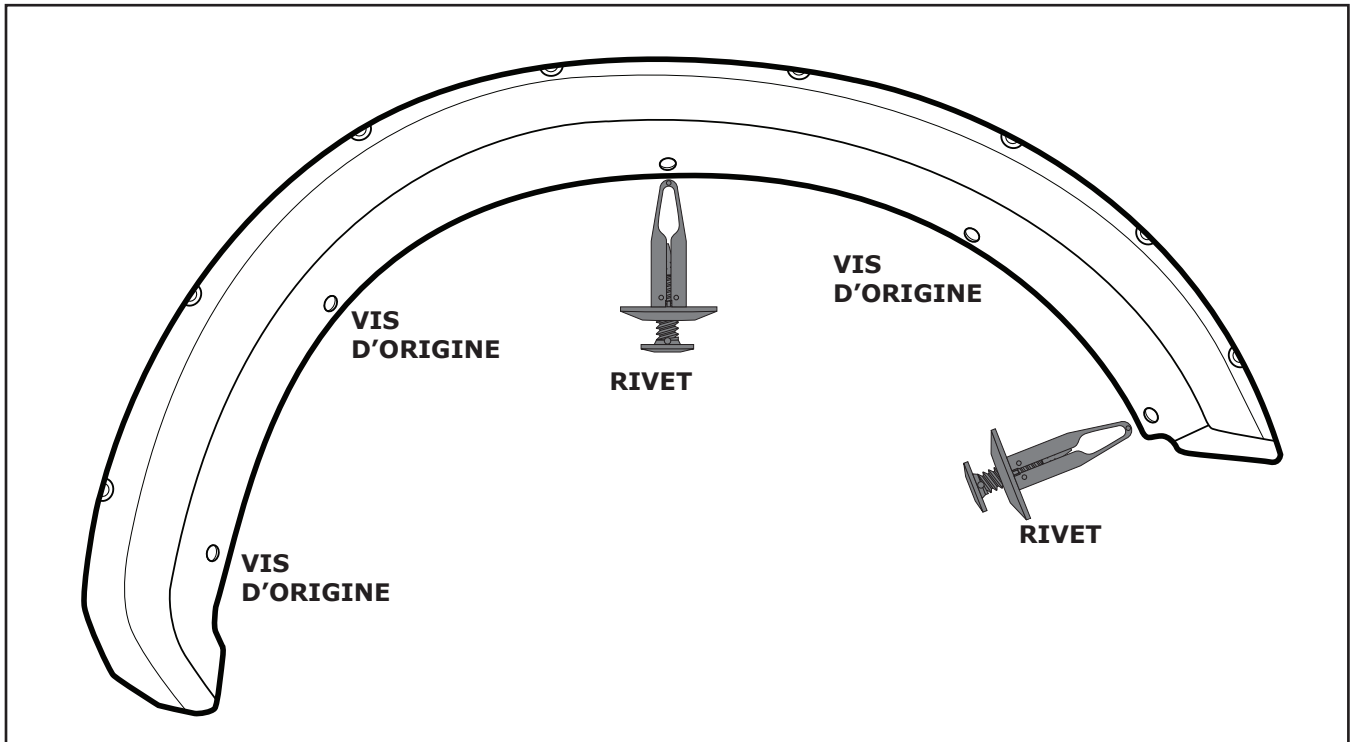

ÉTAPES C À F

ÉTAPE 7 : INSTALLATION DE L'ÉLARGISSEUR (ARRIÈRE)

- (A) RETIREZ LES VIS D'ORIGINE DU PASSAGE DE ROUE.
- (B) POSITIONNEZ L'ÉLARGISSEUR SUR L'AILE. ALIGNEZ LES TROUS DE L'ÉLARGISSEUR SUR LES TROUS D'ORIGINE ET RÉINSTALLEZ LES VIS D'ORIGINE.
- (C) RÉPÉTEZ L'OPÉRATION DU CÔTÉ OPPOSÉ.

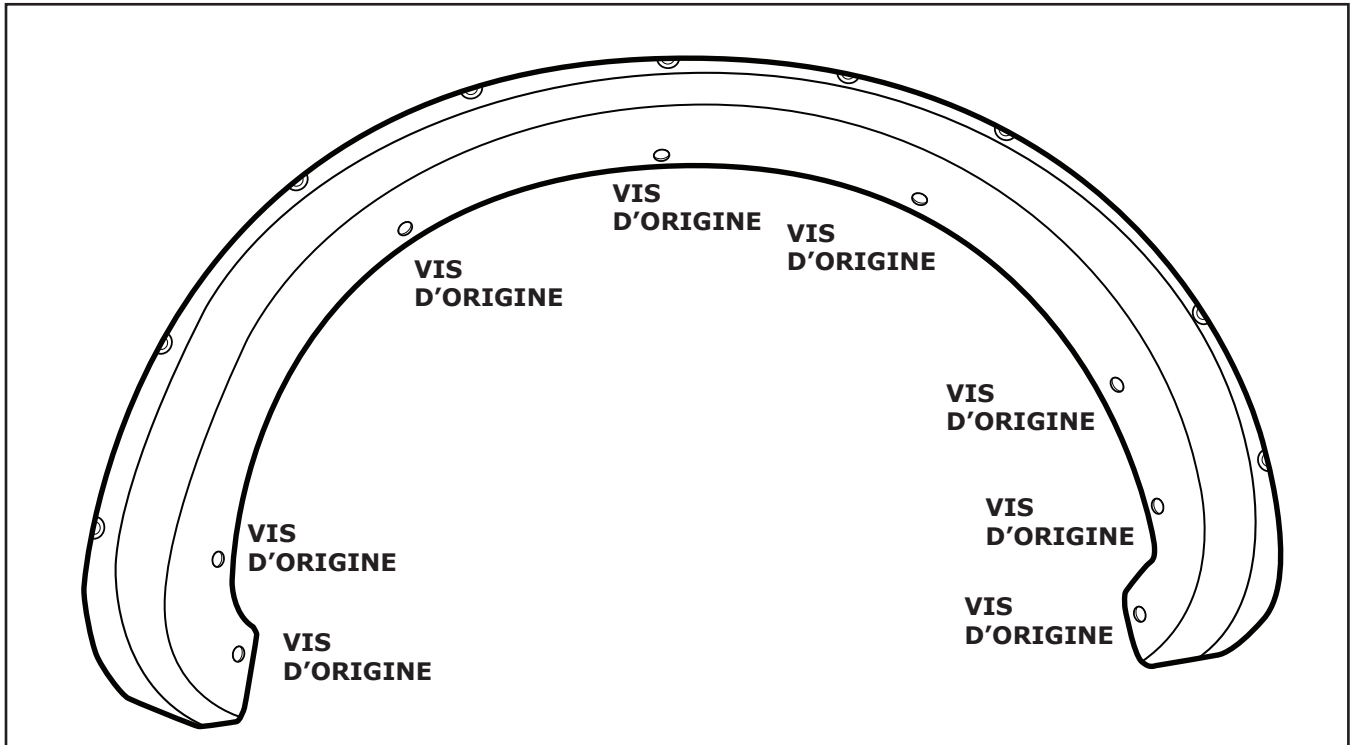

**IMPORTANTE: LEA ANTES DE
REALIZAR LA INSTALACIÓN****GARANTÍA LIMITADA DE POR VIDA POR
DEFECTOS DE FABRICACIÓN**

- Para reclamar una garantía, debe proporcionar el comprobante de compra.

PASO 1: RETIRE LAS EXTENSION DEL GUARDABARROS, EL EMBELLECEDOR DE DEFENSA Y LOS GUARDABARROS DE FÁBRICA SI ESTÁN INSTALADOS.

PASO 2: VERIFICAR EL AJUSTE

- (A) LAS EXTENSIONES DEBEN SUJETARSE AL VEHÍCULO PARA COMPROBAR EL TIPO Y AJUSTE CORRECTOS ANTES DE REALIZAR LA INSTALACIÓN.

PASO 3: PINTURA (LAS EXTENSIONES PINTADAS NO SE PUEDEN DEVOLVER. COMPRUEBE EL AJUSTE ANTES DE PINTAR)

(SI NO DESEA INSTALAR LAS EXTENSIONES DE SERIE COMO O PINTAR, OMITA EL PASO 3).
(SI DESEA PINTAR, SE RECOMIENDA HACERLO ANTES DE LA INSTALACIÓN).

- (A) LIJE (OPCIONAL) ANTES DE APLICAR LA PINTURA.
(B) LIMPIE LA SUPERFICIE EXTERIOR CON UN REMOVEDOR DE CERA Y GRASA.
(NO UTILICE DILUYENTE DE LACA O REDUCTOR DE ESMALTE COMO DESENGRASANTE).
(C) LIMPIE LA SUPERFICIE EXTERIOR CON UN PAÑO ANTIESTÁTICO.
(D) PINTE LAS EXTENSIONES CON LACA, ESMALTE O PINTURA AUTOMOTRIZ DE POLIURETANO DE ALTA CALIDAD.
(LA APLICACIÓN DE UNA CAPA DE IMPRIMACIÓN ANTES DE PINTAR ES OPCIONAL).
(E) SI PINTA EL REBORDE (NO SE RECOMIENDA) UTILICE UN ADITIVO FLEXIBLE.

PASO 4: INSTALACIÓN DEL REBORDE

- (A) DESPEGUE 3 IN DE LA PARTE POSTERIOR ROJA DEL ADHESIVO DEL REBORDE Y FÍJELO AL BORDE EXTERIOR DE LA EXTENSIÓN EN UN EXTREMO.
(B) PRESIONE EL REBORDE EN SU LUGAR A LO LARGO DEL BORDE DE LA EXTENSIÓN EN INCREMENTOS DE UN PIE, MIENTRAS JALA DE LA PARTE POSTERIOR ROJA A MEDIDA QUE CONTINÚA TRABAJANDO A LO LARGO DE LA EXTENSIÓN (VER VISTA DEL BORDE).

PASO 5: INSTALACIÓN DE TORNILLOS (Solo se aplica a las extensiones de estilo "Ruff Riderz"; para todas las demás, diríjase al paso 6)

ADVERTENCIA: NO AJUSTE DEMASIADO NI UTILICE LOCTITE® EN LOS TORNILLOS, YA QUE ESTO PODRÍA OCASIONAR DAÑO PERMANENTE A LAS EXTENSIONES. LOS TORNILLOS SOLO SON DECORATIVOS Y SOLO SE FIJAN A LAS EXTENSIONES. NO INTENTE USAR LOS TORNILLOS PARA AJUSTAR LAS EXTENSIONES AL VEHÍCULO.

- (A) PERFORE UN AGUJERO DE 5/16" A TRAVÉS DE DE LOS PUNTOS EN CADA UNO DE LOS RECEPTÁCULOS.
(B) COLOQUE UN TORNILLO DE CABEZA DE BOTÓN CON UNA ARANDELA EN CADA UNO DE LOS AGUJEROS Y FIJELOS A LA EXTENSIÓN CON UNA TUERCA COLOCADA EN EL INTERIOR. (Fig. 2)

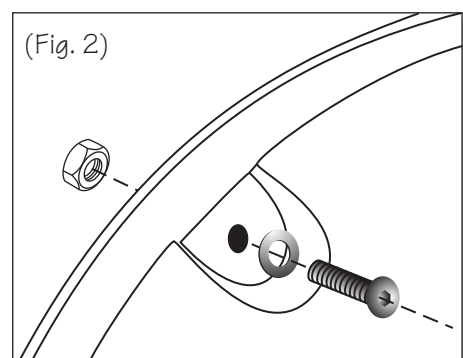
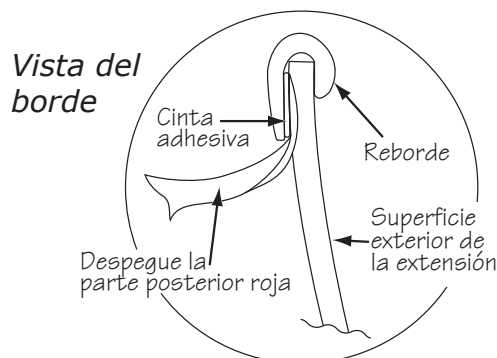
**CONTENIDO DEL KIT**

- 2 - EXTENSIONES DE GUARDABARROS FRONTALES
- 2 - EXTENSIONES DE GUARDABARROS TRASERAS
- 4 - REMACHES DE PLÁSTICO
- 2 - SOPORTES DE INTERIOR
- 32 - TORNILLOS CILÍNDRICOS CON ARANDELAS/TUERCAS*
- 1 RODILLO - REBORDE

HERRAMIENTAS NECESARIAS

- NAVAJA MULTIUSO
- ESCARIADOR DE PLÁSTICO/VINILO
- HERRAMIENTA DE PALANCA DE BANDA PARA AUTOMÓVILES
- DESTORNILLADOR PHILLIPS N.º 2
- LLAVE DE CUBO
- LLAVE DE 1/2"
- TALADRO CON BROCA DE 5/16"

*Solo para extensiones de estilo "Ruff Riderz".

PASO 6: INSTALACIÓN DE LA EXTENSIÓN (FRONTAL)

- (A) RETIRE EL TORNILLO DE FÁBRICA DE LA RUEDA.
- (B) UTILICE EL TORNILLO DE FÁBRICA PARA INSTALAR EL SOPORTE INTERNO EN LA RUEDA, DONDE SE INDICA.
- (C) COLOQUE LA EXTENSIÓN EN EL GUARDABARROS. ALINEE LOS AGUJEROS EN LA EXTENSIÓN CON LOS AGUJEROS DE FÁBRICA Y REINSTALE LOS TORNILLOS DE FÁBRICA.
- (D) INSERTE UNO DE LOS REMACHES SUMINISTRADOS A TRAVÉS DE LA EXTENSIÓN DE GUARDABARROS, EN EL SOPORTE INTERNO PREVIAMENTE COLOCADO EN (B).
- (E) PRESIONE LA PARTE FRONTAL DE LA EXTENSIÓN. UTILICE EL ORIFICIO EN LA EXTENSIÓN COMO GUÍA Y PERFORE UN ORIFICIO EN LA RUEDA CON UN TALADRO CON UNA BROCA DE 5/16".
- (F) INSTALE UNO DE LOS REMACHES SUMINISTRADOS EN EL ORIFICIO PERFORADO EN EL PASO ANTERIOR.
- (G) REPITA LOS MISMOS PASOS PARA EL LADO OPUESTO.



PASO A



PASO B

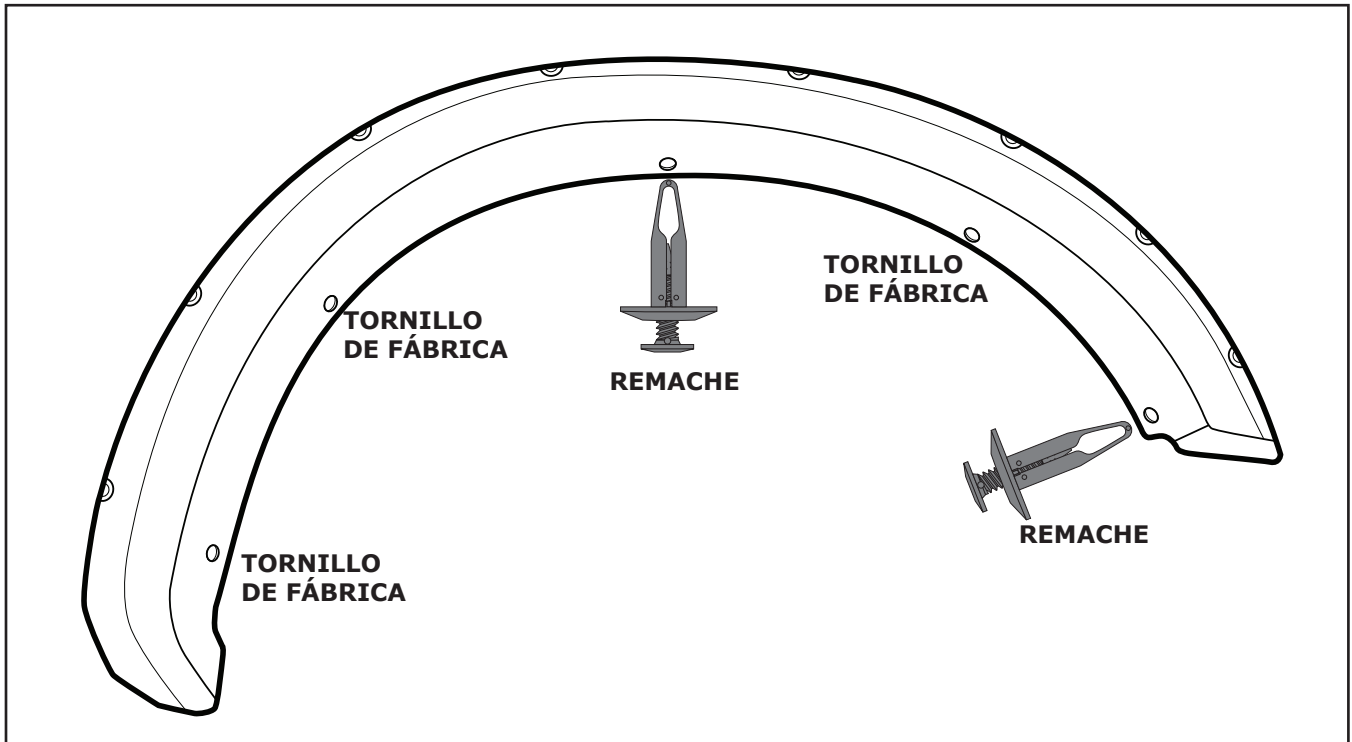

PASOS DE C A F

PASO 7: INSTALACIÓN DE LA EXTENSIÓN (TRASERA)

- (A) RETIRE EL TORNILLO DE FÁBRICA DE LA RUEDA.
- (B) COLOQUE LA EXTENSIÓN EN EL GUARDABARROS. ALINEE LOS AGUJEROS EN LA EXTENSIÓN CON LOS AGUJEROS DE FÁBRICA Y REINSTALE LOS TORNILLOS DE FÁBRICA.
- (C) REPITA LOS MISMOS PASOS PARA EL LADO OPUESTO.

